

**DELTA TWIN**
**Διακοσμητικά σωληνωτά θερμαντικά σώματα**

Κωδικός	Τύπος	Αριθμός στοιχείων	Μήκος mm	Ύψος mm	Απόδοση kcal/h	Τιμή* €
529W210-100	2-10-1000	10	500	1000	810	517,20
529W210-120	2-10-1200	10	500	1200	960	547,90
529W210-150	2-10-1500	10	500	1500	1190	606,80
529W210-180	2-10-1800	10	500	1800	1430	650,30
529W210-200	2-10-2000	10	500	2000	1590	692,90
529W212-100	2-12-1000	12	600	1000	972	553,80
529W212-120	2-12-1200	12	600	1200	1152	590,60
529W212-150	2-12-1500	12	600	1500	1428	660,90
529W212-180	2-12-1800	12	600	1800	1716	713,50
529W212-200	2-12-2000	12	600	2000	1908	758,50

Οι θερμικές αποδόσεις είναι σύμφωνα με τις προδιαγραφές EN 442 (90/70/20°C)

**Ένα κομπλέ δίδυμο Laserline για το λουτρό και την κουζίνα**

Τα θερμαντικά σώματα **DELTA TWIN** αποτελούν μια ειδική τυποποιημένη έκδοση σχεδιασμού της σειράς Delta Laserline που τα καθιστούν ιδανικά για επιλογές σε λουτρά και σε κουζίνες. Είναι κατασκευασμένα σε διάφορα μεγέθη από δίστηλα Laserline στοιχεία τύπου DL2. Διατίθενται με 10 ή 12 στοιχεία, σε πέντε διαφορετικά ύψη, 1000, 1200, 1500, 1800 και 2000 mm. Προσφέρεται υδραυλική σύνδεση, απόστασης 50 mm, στο κάτω μέρος στο κέντρο του σώματος. Παρέχεται η δυνατότητα εγκατάστασης ηλεκτρικής αντίστασης για αυτόνομη ηλεκτρική θέρμανση. Παραδίδεται κομπλέ με όλα τα εξαρτήματα και συνοδεύεται με μια ειδική κρεμάστρα πετσετών εξαιρετικής ποιότητας. Διατίθεται στο βασικό χρώμα παράδοσης, λευκό RAL 9016, καθώς και σε πολλά άλλα χρώματα κατά παραγγελία.

**Τεχνικά χαρακτηριστικά**

Σειρά:	Delta Twin
Τύπος:	DT2
Αριθμός στηλών:	2
Κατασκευή:	Χάλυβας ψυχρής έλασης, πάχος 1,25 mm
Διατομή στήλης:	T 25 mm
Αριθμός στηλών:	10,12
Μήκος:	500, 600 mm
Ύψος:	1000, 1200, 1500, 1800
Αναμονές σύνδεσης:	2x 1/2" κάτω μέρος στο κέντρο
Κατηγορία πίεσης:	PN 10 (10 bar πίεση λειτουργίας)
Πίεση δοκιμής:	12 bar
Επεξεργασία και βαφή:	DIN55900
Προδιαγραφές:	EN442, DIN4704, DIN4703-3
Χρώμα:	Λευκό RAL 9016, παράδοση σε επιθυμητό χρώμα επιλογής

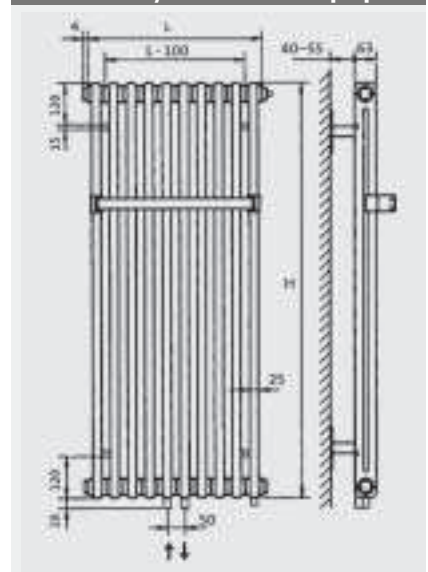
**Διαστάσεις και τοποθέτηση**

**Παράδοση**

Παράδοση κατόπιν παραγγελίας. Στη συσκευασία του σώματος περιλαμβάνονται η πετσετοκρεμάστρα και τα εξαρτήματα στήριξης.

- Βασικό χρώμα παράδοσης RAL 9016. Επιλογή άλλου χρώματος δείτε χρωματολόγιο σελ. 53.
- Σώματα χτυπημένα, αποσυσκευασμένα ή κατόπιν παραγγελίας δεν επιστρέφονται.

**Εγγύηση 10 χρόνια**